

# Molteni & C

## WISH — RODOLFO DORDONI 2009

1—  
4



Attraverso linee essenziali e raffinate, Wish esprime la sapiente lavorazione del legno e l'attenzione dedicata ai dettagli, per creare un classico senza tempo. Morbidi cuscini in tessuto o pelle si combinano con il legno massello della testata.

**In caso di rete e/o materasso cliente verificare la corrispondenza delle misure con quelle a listino.**



Il simbolo indica che questo prodotto è dotato di rivestimento sfoderabile. In alcuni casi, il prodotto è sfoderabile, ma solo da personale qualificato; questa evenienza viene evidenziata nelle avvertenze.



Il simbolo indica che il prodotto è disponibile, su richiesta, in versione ignifuga in ottemperanza alle normative BS 5852 e TB 117-2013.

È responsabilità dell'acquirente verificare che il prodotto sia idoneo e conforme ai requisiti richiesti per la destinazione d'uso e alle normative vigenti nel luogo di destinazione e utilizzo del prodotto.

SCHEDA  
TECNICA

REGISTERED  
DESIGN

IX.2023

## FINITURE

### FINITURE ESSENZA STRUTTURA

rovere grafite - rovere nero - rovere caffè

## INFORMAZIONI TECNICHE

### TESTATA E PIEDI

In legno massello di Rovere (Quercus) con feltrini per appoggio a terra.

### GUIDE PERIMETRALI

Pannello in listellare di betulla (Betula alba) rivestito con tranciato di legno.

### FASCE SUPERIORI

Pannello multistrati di betulla rivestito con tranciato di legno.

### CUSCINI TESTATA

Inserto in poliuretano espanso e piuma sterilizzata. Fodera in cotone 100%. Appoggio su pannelli in particelle di legno rivestiti con tranciato di legno.

### RIVESTIMENTI ESTERNI SFODERABILI

(Vedi etichetta allegata, specifica del rivestimento).

### SUPPORTO REGOLABILE RETE

In metallo tropicalizzato con cappuccio in PVC morbido.

### SUPPORTO CENTRALE PER RETE (OPTIONAL)

In metallo verniciato.



PRODOTTO DISPONIBILE  
IN VERSIONE CONFORME  
A TB117 O BS6852

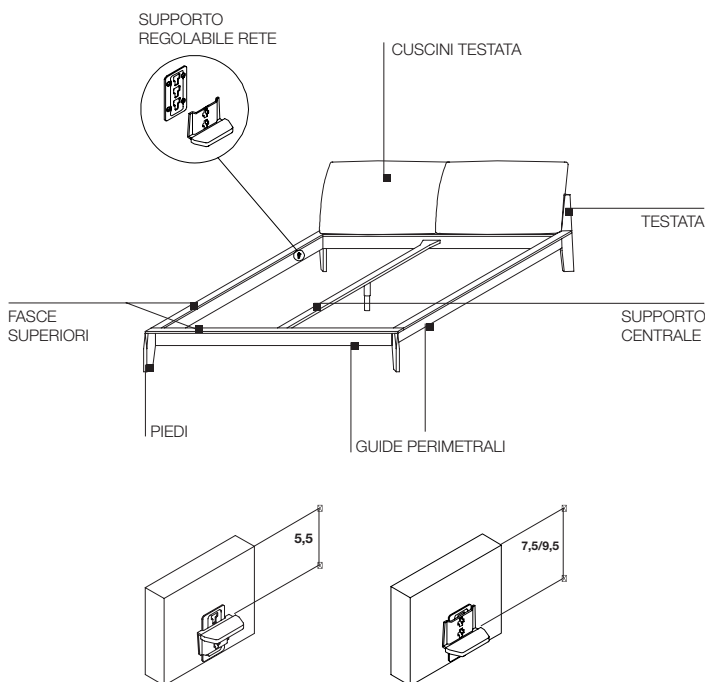

## SCHEDA TECNICA

REGISTERED  
DESIGN

IX.2023

## DIMENSIONI

### Avvertenze

A richiesta è possibile disporre della profondità 210 cm (misura interna) su WLE16 - WLE17 - WLE18.

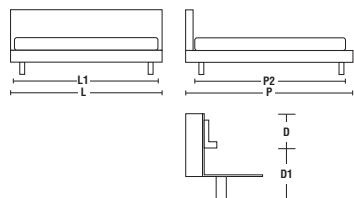

	DIMENSIONI INTERNE		DIMENSIONI ESTERNE		D / D1 Altezza utile inserimento rete
	L1 Larghezza	P2 Profondità	L Larghezza	P Profondità	
<b>WLE16</b>	<b>160</b>	<b>200</b> di serie *	<b>180</b>	<b>231</b> di serie *	<b>5,5 / 26,5</b> <b>7,5 / 24,5</b> <b>9,5 / 22,5</b>
<b>WLE17</b>	<b>170</b>	<b>200</b> di serie *	<b>190</b>	<b>231</b> di serie *	
<b>WLE18</b>	<b>180</b>	<b>200</b> di serie *	<b>200</b>	<b>231</b> di serie *	
		* 210 a richiesta		* 241 a richiesta	

# Molteni & C

### letti per inserimento reti matrimoniali

#### WLE16

struttura  
 rovere nero  
 rovere grafite  
 rovere caffè

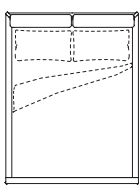
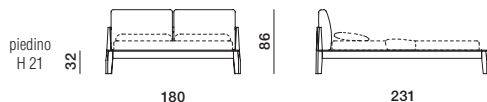

#### WLE17

struttura  
 rovere nero  
 rovere grafite  
 rovere caffè

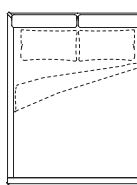
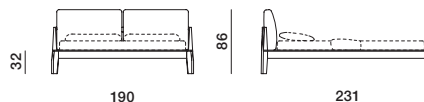

#### WLE18

struttura  
 rovere nero  
 rovere grafite  
 rovere caffè

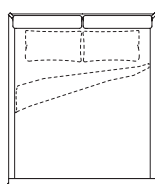
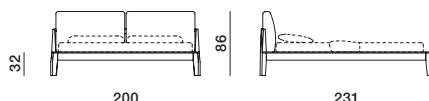

## DIMENSIONI

### letti con supporto centrale per inserimento doppie reti singole

#### WLE16T

struttura  
rovere nero  
rovere grafite  
rovere caffè

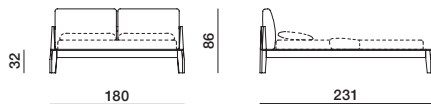

#### WLE17T

struttura  
rovere nero  
rovere grafite  
rovere caffè

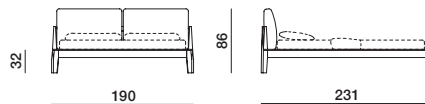

# Molteni & C

4

4

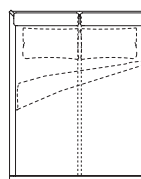
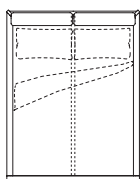

#### WLE18T

struttura  
rovere nero  
rovere grafite  
rovere caffè

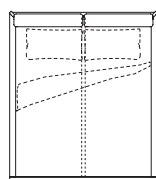
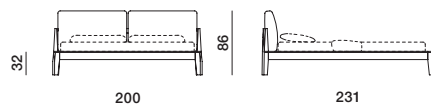

SCHEDA  
TECNICA

REGISTERED  
DESIGN

IX.2023