

# Molteni & C

## MARGOU — VINCENT VAN DUYSSEN 2021

1—  
2



Il nuovo progetto di Vincent Van Duysen per Molteni&C si concretizza in un'opera iconica e innovativa. La poltrona Margou è l'incarnazione ideale del lavoro del designer belga alla continua ricerca dell'esasperazione formale e di freschezza estetica.



Il simbolo indica che questo prodotto è dotato di rivestimento sfoderabile. In alcuni casi, il prodotto è sfoderabile, ma solo da personale qualificato; questa evenienza viene evidenziata nelle avvertenze.



Il simbolo indica che il prodotto è disponibile, su richiesta, in versione ignifuga in ottemperanza alle normative BS 5852 e TB 117-2013.

È responsabilità dell'acquirente verificare che il prodotto sia idoneo e conforme ai requisiti richiesti per la destinazione d'uso e alle normative vigenti nel luogo di destinazione e utilizzo del prodotto.

**SCHEDA  
TECNICA**

REGISTERED  
DESIGN

IX.2021

**moltenigroup.com**

Dimensioni espresse in centimetri. L'azienda si riserva il diritto di apportare modifiche ai modelli senza preavviso. Le informazioni qui riportate sono basate sugli ultimi dati pubblicati a listino.

## FINITURE

### FINITURE STRUTTURA

massello tinto eucalipto  
massello tinto rovere nero

## INFORMAZIONI TECNICHE

### STRUTTURA

In legno massello di faggio (Fagus Sylvatica) tinto.  
Puntali d'appoggio in materiale plastico.

### IMBOTTITURA SEDILE

Telaio in multistrato con cinghie elastiche e poliuretano schiumato a freddo flessibile.  
Fodera in vellutino accoppiato cotone / fibra poliestere.

### IMBOTTITURA SCHIENALE

Telaio in multistrato e poliuretano schiumato a freddo flessibile.  
Fodera in vellutino accoppiato cotone / fibra poliestere.



PRODOTTO DISPONIBILE  
IN VERSIONE CONFORME  
A TB117 O BS5852

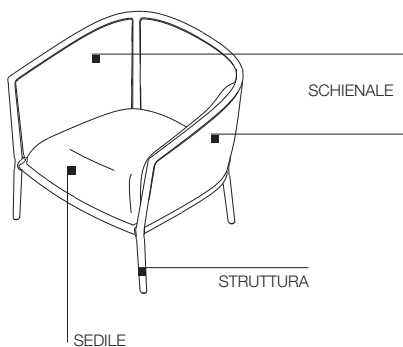

## DIMENSIONI

poltrona

MPO1

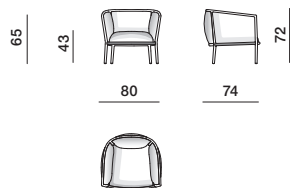

## SCHEDA TECNICA

REGISTERED  
DESIGN

IX.2021