

# Molteni & C

## **BLEVIO** Tavoli — IGNAZIO GARDELLA 1930 / 2022

1—  
2



Disegnato nel 1930, Blevio è un tavolo che Ignazio Gardella (1905-1999) progetta e realizza in un unico esemplare per la propria residenza familiare, Villa Uselli a Blevio sul lago di Como. È un arredo straordinariamente armonico e senza tempo, che diventa oggi patrimonio collettivo; capace di condensare nella sua intrinseca semplicità le caratteristiche più pure del progetto di Gardella che, già affermato architetto nel panorama architettonico italiano, in quegli stessi anni realizza ad Alessandria il Sanatorio Vittorio Emanuele III (1928-1938) con la sua chiesa razionalista, il Laboratorio di Igiene e Profilassi (1933-1938) e il Dispensario Antitubercolare (1933-1938).

**SCHEDA  
TECNICA**

REGISTERED  
DESIGN

IV.2022

**moltenigroup.com**

Dimensioni espresse in centimetri. L'azienda si riserva il diritto di apportare modifiche ai modelli senza preavviso. Le informazioni qui riportate sono basate sugli ultimi dati pubblicati a listino.

## FINITURE

FINITURE  
GAMBE/STRUTTURA  
eclipse

FINITURE PIANO  
eclipse  
breccia capraia

## AVVERTENZE

Non sono possibili riduzioni di alcun genere.

## INFORMAZIONI TECNICHE

### GAMBE

Pannello di fibra a media densità, curvato in stampo e verniciato.

### PIANO ECLIPSE

Pannello di fibra a media densità verniciato e con struttura di sostegno in metallo.

### PIANO MARMO

Pannello in fibra a media densità verniciato con profilo perimetrale in estruso di alluminio curvato e piano di marmo.  
Struttura di sostegno in metallo.

# Molteni & C

2—

2

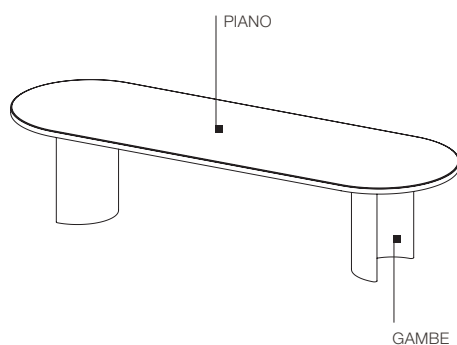

## DIMENSIONI

### tavolo monomaterico Eclipse

#### BT28/10

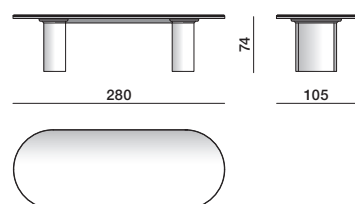

### tavolo monomaterico Eclipse

#### BT32/10

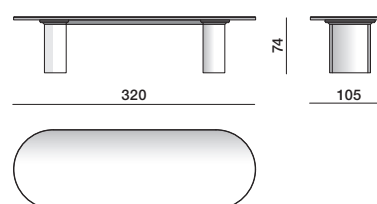

### piano Breccia Capraia struttura Eclipse

#### BT28/10

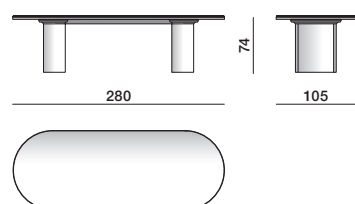

## SCHEDA TECNICA

REGISTERED  
DESIGN

IV.2022