

Molteni & C

HUBERT — VINCENT VAN DUYSSEN 2019

1—
2



Serie di tavolini progettati espressamente da Vincent Van Duysen per accompagnare il divano Gregor. Dal divano riprendono l'idea degli angoli arrotondati per creare un armonioso tutt'uno. Di forma quadrata o rettangolare sono tavolini dotati di due piani orizzontali in essenza, sostenuti da elementi verticali curvi sempre rivestiti in cuoio, che vanno a formare un vano parzialmente chiuso tra i due piani atto a contenere ogni tipo di oggetto che si ama tenere a portata di mano quando ci si accomoda sul divano.

**SCHEDA
TECNICA**

REGISTERED
DESIGN

IX.2021

moltenigroup.com

Dimensioni espresse in centimetri. L'azienda si riserva il diritto di apportare modifiche ai modelli senza preavviso. Le informazioni qui riportate sono basate sugli ultimi dati pubblicati a listino.

FINITURE

FINITURE PIANI ESSENZA

eucalipto
noce

FINITURE CUIO RIGENERATO

avorio
testa di moro
naturale
verde fango
tortora
nero

INFORMAZIONI TECNICHE

PIANO

Pannello di particelle di legno, sagomato e rivestito con tranciato di legno eucalipto (*Eucalyptus globulus*) o noce (*Juglans nigra*). Il piano inferiore per l'appoggio a terra è dotato di piedi regolabili in materiale plastico.

ANGOLARI DI SOSTEGNO

Inserto in lamiera metallica curvata rivestito in cuoio rigenerato.

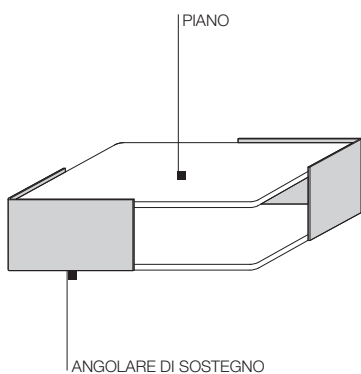

DIMENSIONI

tavolini rettangolari

HTA1

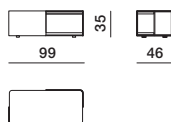

HTA2

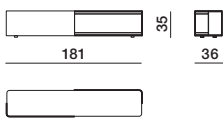

HTA3

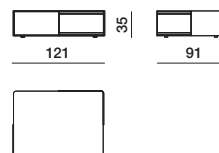

tavolini quadrati

HTA4

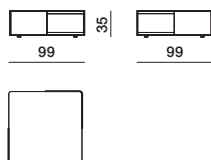

HTA5

