

## TIMEOUT COLLECTION

### GUELL —

VINCENT VAN DUYSSEN 2022

1—  
3



Il lettino prendisole, archetipo per eccellenza degli arredi da esterno, interpreta tutti gli elementi che caratterizzano l'estetica della Collezione Timeout, riproponendo il tema della fascia in alluminio verniciato color brunito, a correre lungo tutto il profilo, e il motivo tradizionale dell'intreccio in corda in polipropilene. Lo schienale consente differenti inclinazioni. Guell può essere realizzato interamente in doghe in massello di teak, con il riconoscibile motivo intrecciato o con il nuovo rivestimento in Batyline. Le doghe in legno presentano la medesima larghezza di quelle del tavolo a 6 o 8 posti, sostenendo quel raffinato gioco di ricorrenze dimensionali che lega tra di loro i prodotti della stessa collezione o tra le due famiglie di arredi per outdoor. Il lettino è leggero e può essere facilmente movimentato grazie alla ruota in corrispondenza dello schienale. Per assicurare la massima sicurezza, la ruota è posizionata appena sospesa, attivandosi solo quando il lettino viene sollevato. Uno dei tanti dettagli che sottolinea l'accuratezza progettuale della Collezione.



Rivestimento sfoderabile



Il prodotto verrà spedito in più colli e/o consegnato smontato



Il prodotto è utilizzabile in spazi esterni ma richiede una cura particolare in caso di pioggia (vedi listino manutenzioni e cover idrorepellenti)



Prodotto idoneo a destinazioni collettive (Contract)

SCHEDA  
TECNICA

REGISTERED  
DESIGN

II.2024

## FINITURE

### FINITURA STRUTTURA

metallo brunito

### FINITURA INTRECCIO

antracite

finitura batyline olive green

## INFORMAZIONI TECNICHE

### RIVESTIMENTI

tessuto in categorie limitate

### STRUTTURA TELAI INTRECCIATI

acciaio inox verniciato

### BASAMENTO LETTINO

pressofusioni, estrusi e profilati di alluminio, puntali d'appoggio in materiale plastico

### MATERASSINO

inserto in poliuretano sagomato a densità differenziate, fodera in fibra di poliestere idrorepellente, 100% riciclabile

### INTRECCIO

fibra di polipropilene

### DOGHE LETTINO

massello di teak in finitura naturale

### TELO SUPPORTO

tessuto tecnico

### RUOTE LETTINO

materiale plastico

### COVER IDROREPELENTE

poliestere 100%

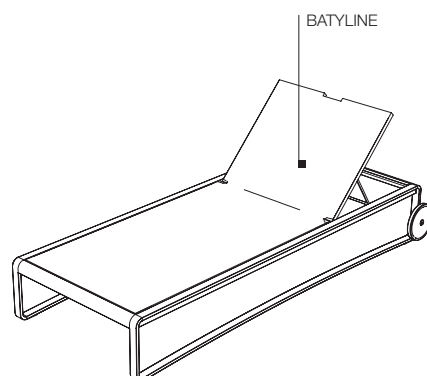
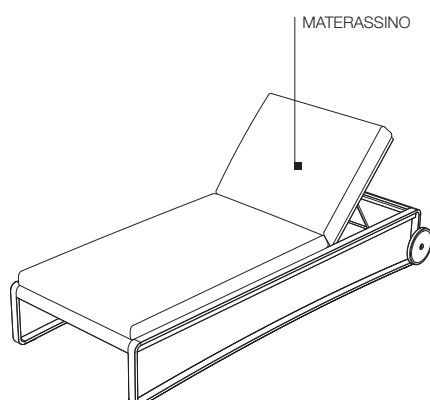
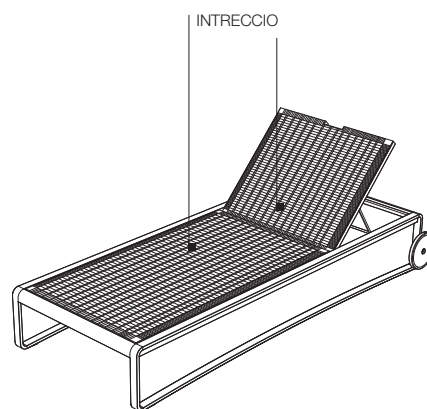
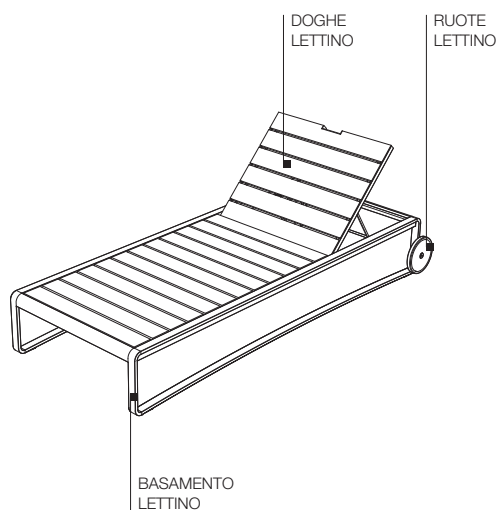

## DIMENSIONI

### Avvertenze

► Non sono possibili riduzioni di alcun genere e variazioni alle finiture.

### Nella compilazione dell'ordine

Specificare sempre codice articolo

Molteni & C | OUTDOOR

3  
3

#### lettino versione teak

GLE1A



cover idrorepellente XGLE1

#### lettino versione intreccio

GLE1B

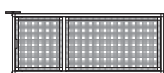

cover idrorepellente XGLE1

#### lettino versione batyline

GLE1C

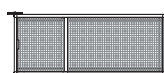
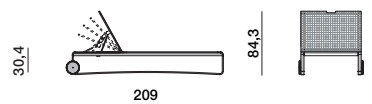

cover idrorepellente XGLE1C

#### materassino

GCLE1A

cuscino opzionale

n. 1 materassino 195X75



#### materassino

GCLE1B

cuscino opzionale

n. 1 materassino 195X75



#### materassino

GCLE1B

cuscino opzionale

n. 1 materassino 195X75



SCHEDA  
TECNICA

REGISTERED  
DESIGN

II.2024