

BALTIMORA — MATTEO NUNZIATI 2023

1—
3



Baltimora è un'isola contenitore-espositore bifacciale, perfetta per un utilizzo in centro stanza. Versatile ed eclettica, può adattarsi a qualsiasi proposta nella zona notte, creando un unicum con cabine o armadi esistenti. Disponibile in due misure, è pensata per contenere, esporre ed accogliere con eleganza ogni elemento destinato alla zona della dressing room. Un elemento estremamente funzionale dalla doppia utilità: contenere gli oggetti relativi alla zona notte e, grazie alla panca dalle soffici cuscinature disponibili in tutti i tessuti e le pelli della collezione Molteni&C, creare una postazione accogliente e inaspettata, che acquisisce ulteriore spazio. I due cassetti posizionati nella parte inferiore della panca, aggiungono un ulteriore elemento al prodotto. L'isola, dalle linee morbide e stondate, è composta da un top in vetro trasparente o in alternativa da un top in Eco Skin e da una struttura in essenza, sulla quale sono poggiati i cuscini disponibili in tutti i tessuti e pelli della collezione Molteni&C.



Il simbolo indica che questo prodotto è dotato di rivestimento sfoderabile. In alcuni casi, il prodotto è sfoderabile, ma solo da personale qualificato; questa evenienza viene evidenziata nelle avvertenze.



Il simbolo indica che il prodotto è disponibile, su richiesta, in versione ignifuga in ottemperanza alle normative BS 5852 e TB 117-2013.

È responsabilità dell'acquirente verificare che il prodotto sia idoneo e conforme ai requisiti richiesti per la destinazione d'uso e alle normative vigenti nel luogo di destinazione e utilizzo del prodotto.

SCHEDA
TECNICA

REGISTERED
DESIGN

IX.2023

FINITURE

FINITURA STRUTTURA

eucalipto
rovere grafite

FINITURE PROFILO TOP / MANIGLIA CASSETTI SUPERIORI

peltro - bronzo - iris

FINITURE TOP

- vetro trasparente
- Eco Skin nei colori:
grigio - visone - canapa - avorio
testa di moro - terra - taupe - artico

INFORMAZIONI TECNICHE

STRUTTURA

Pannello di particelle di legno rivestito con tranciato di legno Eucalipto e Rovere (spalle, schienale e frontali).

TOP VETRO

Cornice di estruso di alluminio verniciato e vetro trasparente extrachiario temprato.

TOP ECO SKIN

Cornice di estruso di alluminio verniciato e pannello di particelle di legno rivestite in Eco Skin.

SEDUTA

Imbottitura in poliuretano espanso ad alta portanza e densità variabile. Fodera in vellutino accoppiato.

BASAMENTO

Pannello di particelle di legno rivestito con nobilitazione melaminica, verniciato antracite.



PRODOTTO DISPONIBILE
IN VERSIONE CONFORME
A TB117 O BS5852

lato A

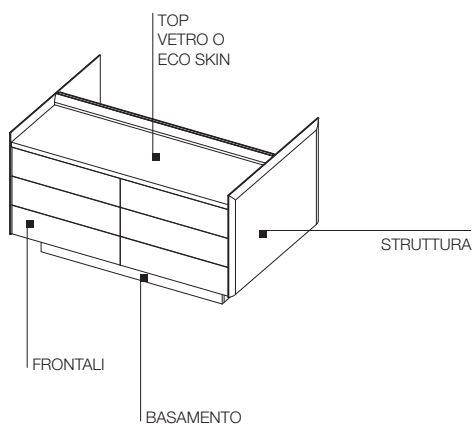

lato B

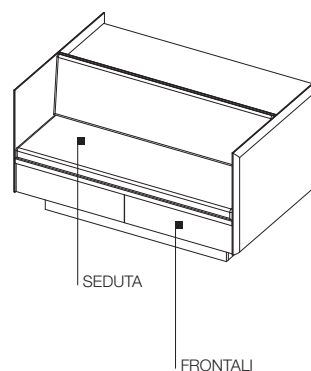

SCHEDA TECNICA

REGISTERED
DESIGN

IX.2023

DIMENSIONI

isola

lato A

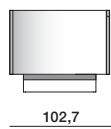
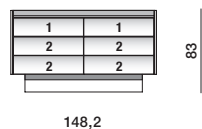

lato B

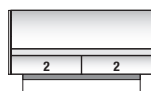

legenda

- 1 = cassetto con maniglia
- 2 = cassetto apertura a pressione

Molteni & C

3—
3



top Eco Skin
IB/1408

top vetro trasparente

isola

lato A

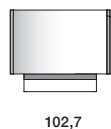
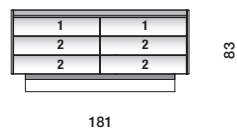

lato B

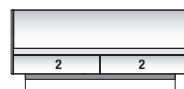

legenda

- 1 = cassetto con maniglia
- 2 = cassetto apertura a pressione

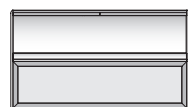

top Eco Skin
IB/1808

top vetro trasparente

SCHEDA
TECNICA

REGISTERED
DESIGN

IX.2023