

MAYLIS — CHRISTOPHE DELCOURT 2025

1—
3



Il tavolino Maylis incarna appieno la filosofia progettuale di Delcourt, scandendo il movimento attraverso forme e linee dal sorprendente dinamismo. Il piano raccordato offre una prospettiva sempre diversa da ogni punto di osservazione. L'interazione tra le geometrie prosegue con le tre gambe di supporto in alluminio lucido, realizzate a forma di mezzelune, che donano contrasto visivo con i materiali del piano. Completa la collezione di tavolini Maylis la versione in legno dalle forme tondeggianti, caratterizzata da tre gambe che collegano il piano d'appoggio e la base.

**SCHEDA
TECNICA**

REGISTERED
DESIGN

2025

FINITURE

VERSIONE ESSENZA

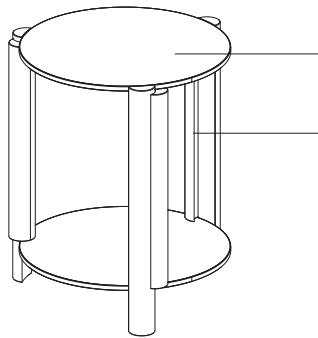

Finitura essenza:
rovere caffè
rovere nero

VERSIONE CON GAMBE METALLICHE

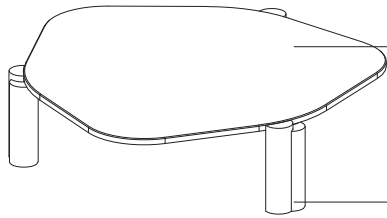

Piano laccato lucido:

forest green
dark blue gray
oz yellow
rosso borgogna
peltro
cappuccino
sabbia

Piano vetro ricotto:

finitura nero

Gambe:

alluminio lucido

Piano pietra:

Marmi (Cat. M1)

bianco carrara
nero marquina
silver wave
verde alpi

Marmi (Cat. M5)

rosso lepanto
calacatta
maldive white

Marmo (Cat. M7)

breccia capraia

Quarzite

avocadus green

INFORMAZIONI TECNICHE

STRUTTURA ESSENZA

Legno massello di Rovere (Quercus) tinto.

PIANO ESSENZA

Pannello di fibra a media densità rivestito con tranciato di legno Rovere (Quercus), supportato da telaio in acciaio verniciato.

BASAMENTO

Telaio in acciaio verniciato.

GAMBE

Alluminio con appoggio a terra in materiale plastico antiscivolo.

PIANO PIETRA

Pietra con trattamento antimacchia idrorepellente.

PIANO LUCIDO

Pannello di particelle di legno a media densità verniciato laccato lucido.

PIANO VETRO

Vetro ricotto retroverniciato.

DIMENSIONI

tavolino monomaterico

MTV1



Molteni & C

tavolini H 35

MTV2



MTV3



tavolini H 30

MTV4

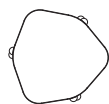
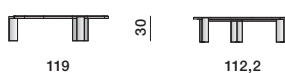

MTV5

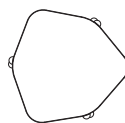

3—
3

SCHEDA
TECNICA

REGISTERED
DESIGN

2025

moltenigroup.com

Dimensioni espresse in centimetri. L'azienda si riserva il diritto di apportare modifiche ai modelli senza preavviso. Le informazioni qui riportate sono basate sugli ultimi dati pubblicati a listino.