

THEO — YABU PUSHELBERG 2025

1—
3



Essenziale, istintivo e avvolgente come un abbraccio, Theo nasce dalla creatività del duo inseparabile Yabu Pushelberg. Caratterizzato dalle curve arrotondate e dalle dimensioni generose, Theo si distingue per la sua forma organica e pulita, interamente rivestita per enfatizzarne la morbidezza e il comfort. Questo letto esprime una sofisticata costruzione sartoriale, con dettagli di cucitura che raccontano il savoir-faire artigianale e una ricerca meticolosa dei materiali per un'esperienza tattile senza paragoni.

In caso di rete e/o materasso cliente verificare la corrispondenza delle misure con quelle a listino. Per le versioni con rete basculante considerare peso limite del materasso di Kg 45.



Il simbolo indica che questo prodotto è dotato di rivestimento sfoderabile. In alcuni casi, il prodotto è sfoderabile, ma solo da personale qualificato; questa evenienza viene evidenziata nelle avvertenze.



Il simbolo indica che il prodotto è disponibile, su richiesta, in versione ignifuga in ottemperanza alle normative BS 5852 e TB 117-2013.

È responsabilità dell'acquirente verificare che il prodotto sia idoneo e conforme ai requisiti richiesti per la destinazione d'uso e alle normative vigenti nel luogo di destinazione e utilizzo del prodotto.

SCHEDA
TECNICA

REGISTERED
DESIGN

2025

FINITURE

FINITURE GROSGRAIN

- antracite
- testa di moro
- verde oliva
- bianco carta
- castoro
- cuoio
- ferro
- nero
- panna
- sabbia
- topo

INFORMAZIONI TECNICHE

TESTATA

Pannelli in multistrato e Polimex. Tamponature in poliuretano espanso ad alta portanza a densità variabile. Fodera in vellutino accoppiato.

GIROLETTO

Telaio in pannelli di fibra a media densità con imbottiture in poliuretano espanso. Fodera in vellutino accoppiato, cotone e fibra poliestere.

PIEDI

Alluminio anodizzato con appoggi a terra in materiale plastico antiscivolo.

DISTANZIALE PER RETE

Materiale plastico.

RIVESTIMENTO ESTERNO SFODERABILE

(Vedi etichetta allegata, specifica del rivestimento).



PRODOTTO DISPONIBILE
IN VERSIONE CONFORME
A TB117 O BS6852

Molteni & C

2—
3

SCHEDA
TECNICA

REGISTERED
DESIGN

2025

DIMENSIONI

Avvertenze

- ▶ A richiesta è possibile disporre della profondità 210 cm (misura interna) su TLE16 - TLE18.
- ▶ Sono utilizzabili reti con movimento elettrico.
- ▶ Le cuciture dei rivestimenti di Theo sono confezionate con un profilo secondo le seguenti regole:
 - Rivestimenti in tessuto: profilo in grosgrain nei colori indicati nel capoverso finiture
 - Rivestimenti in pelle: profilo nella stessa tipologia di pelle nei colori in collezione.

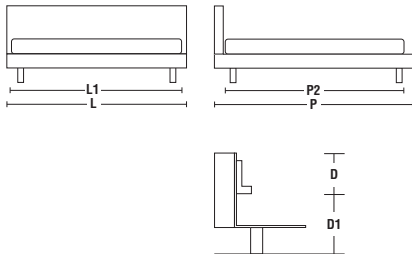

	DIMENSIONI INTERNE		DIMENSIONI ESTERNE		D / D1 Altezza utile inserimento rete
	L1 Larghezza	P2 Profondità	L Larghezza	P Profondità	
TLEQS	155	205	260	252	10 / 24,5
TLE16-16C	160	200 di serie *	265	247 di serie *	12 / 22,5
TLE18-18C	180	200 di serie *	285	247 di serie *	14 / 20,5
TLEKS	195	205	300	252	

* 210 a richiesta * 257 a richiesta

Molteni & C

3—
3

letti per inserimento reti matrimoniali e doppie reti singole

TLEQS

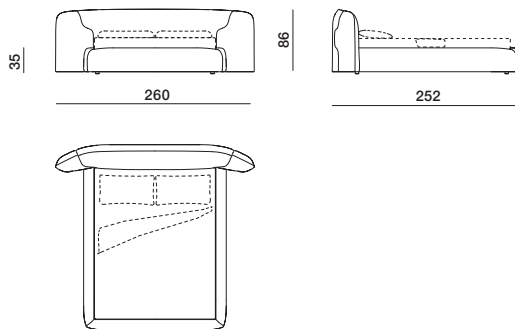

letti per inserimento reti matrimoniali e doppie reti singole

TLE16

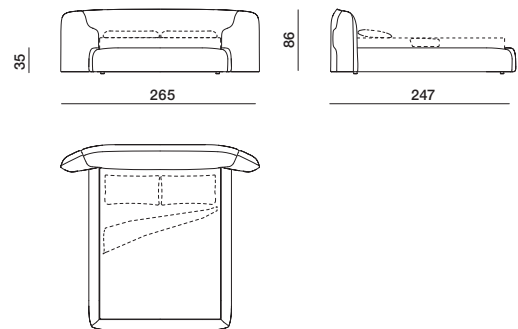

letti per inserimento reti matrimoniali e doppie reti singole

TLE18

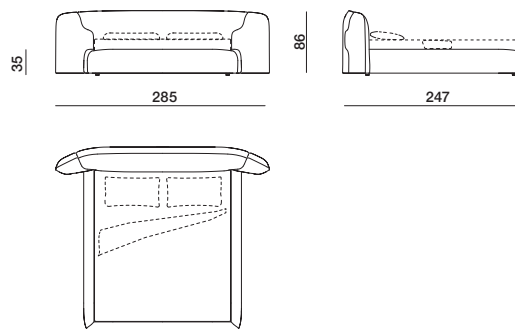

letti per inserimento reti matrimoniali e doppie reti singole

TLEKS

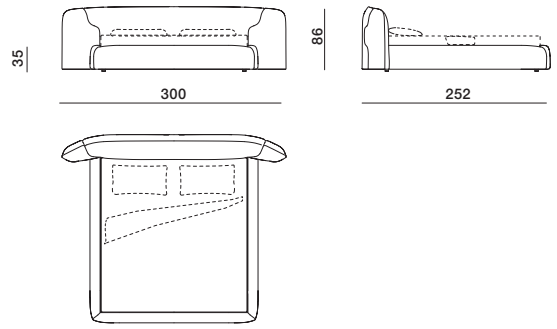

letto matrimoniale con rete basculante e contenitore sottorete

TLE16C

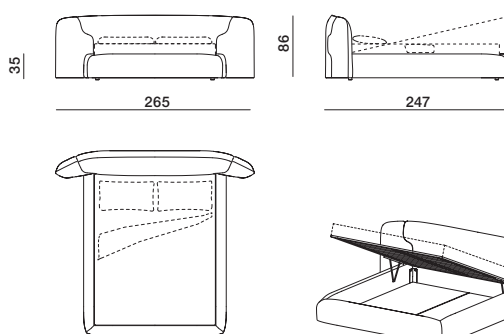

letto matrimoniale con rete basculante e contenitore sottorete

TLE18C

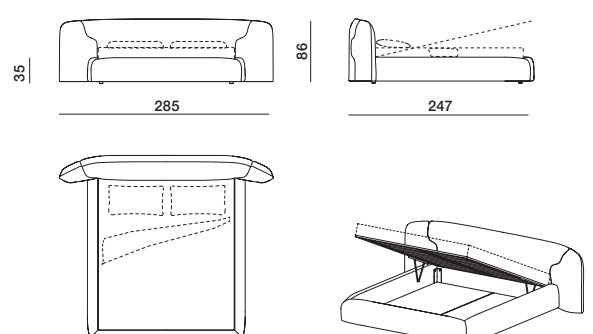

SCHEDA
TECNICA

REGISTERED
DESIGN

2025